

# PARTNER MASTS

Firecoは、アルマイト加工アルミニウム製の空気圧式伸縮マストを含む、非常に多様な製品ソリューションのラインナップを保有しています。カタログには極めて幅広く多様な選択肢をご用意しております。それでもなお、お客様の製品が見つからない場合でもご安心ください。お客様の要件に完全に合致するカスタムソリューションを容易に設計・開発いたします。当社のマストには、高品質な照明と低消費電力を同時に保証する最先端LED照明を装備可能です。空気圧式マストへの追加装備リストは多岐にわたり、中でもチルト&ターンユニットが特徴的です。これらのユニットにより、オペレーターは投光器の回転と傾斜(個別操作も可能)を制御できます。多機能リモコンと組み合わせれば、傾斜・旋回ユニット搭載マストはオールインワンパッケージとなります。装置の全機能を単一デバイスで制御可能です。その他、各種エアコンプレッサー、取付装置、回転式ピーコンに加え、自動車用コネクタなど革新的な製品機能も多数ご用意しております。

THE **TELESCOPIC MASTS PARTNER**  
HAVE COMMON CHARACTERISTICS:

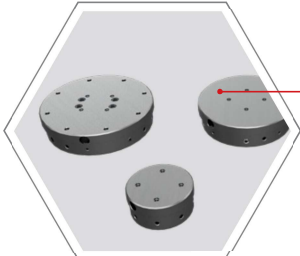

アクセサリ取付用ドリル加工済みマストヘッド

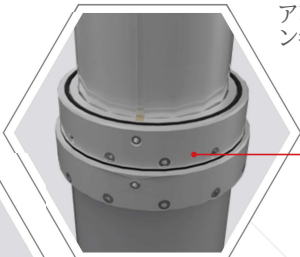

アンチローテーションキーシステム



ルーフブラケット用防水ゴムガスケット(ルーフブラケットが付属する場合のみ)および排水孔

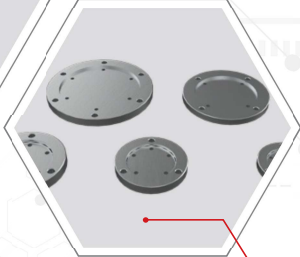

設置用ドリルドマストベース

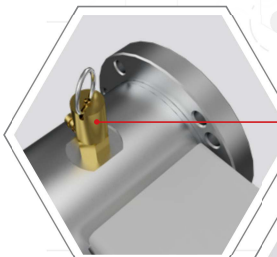

エアセーフティバルブ、排水弁

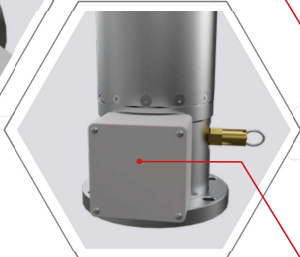

コネクションボックス

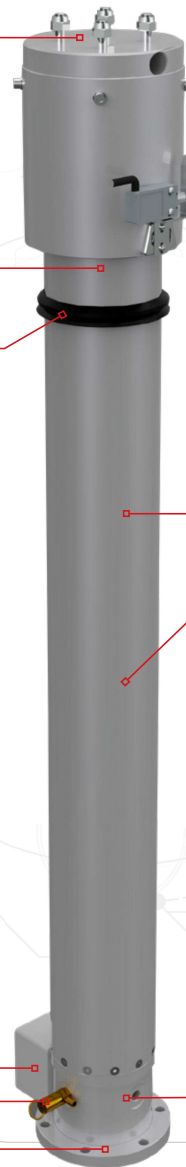

回転式マスト専用

マスト径  
90-115-152-200-250mm用回転ハンドル

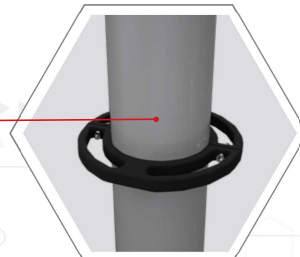

マスト径64及び77mm用ラバー回転スリーブ



手動マスト回転/ロック





## TECHNICAL LAYOUT

A/B (mm); 3 Sections 123/149

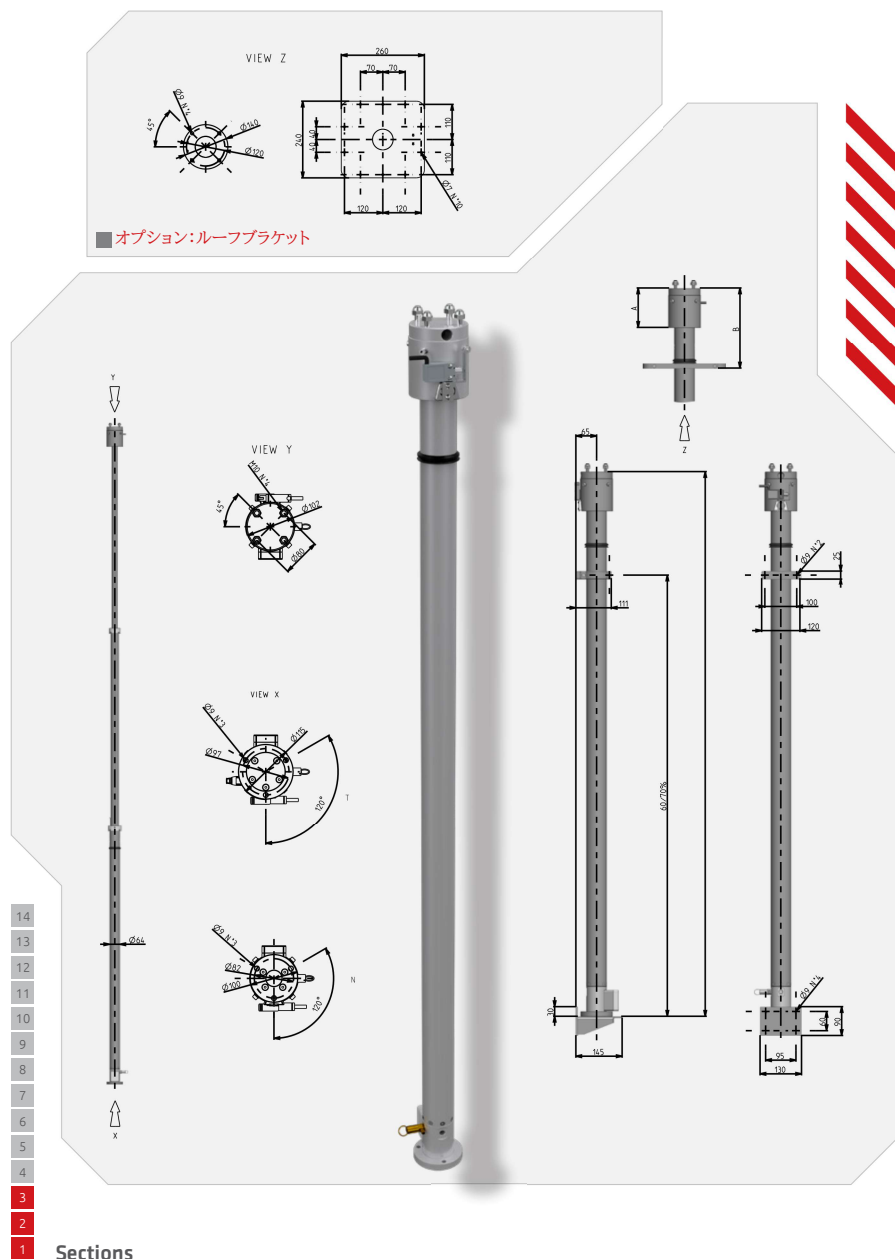

## PARTNER TELESCOPIC MASTS ZERO

伸縮マストZEROは、Partnerファミリーの最小マストで直径64mm、伸長高は1,855mmから5,651mmです。このモデルは、小型ランプユニット、カメラ、センサーなどの軽量な上部荷重に使用できます。

### Telescopic mast ZERO

ZERO Ø 64 mm		3段、内部ケーブル付き、トップチューブ径38mm									
CZ 33		01	02	03	04	05	06	07	08	09	
Code N	伸長高さ	mm	1.855	2.251	2.740	3.151	3.651	4.125	4.635	5.145	5.651
	縮長高さ	mm	939	1.069	1.234	1.369	1.539	1.709	1.879	2.049	2.219
	マスト重量	kg	6.4	7	7.6	8.2	8.9	9.5	10.2	11	11.7
Code T	伸長高さ	mm	1.900	2.296	2.785	3.196	3.696	4.170	4.680	5.190	5.696
	縮長高さ	mm	984	1.114	1.279	1.414	1.584	1.754	1.924	2.094	2.264
	マスト重量	kg	8.2	8.8	9.4	10	10.7	11.4	12.1	12.8	13.5
	搭載可能重量最大	kg	20	20	20	20	20	15	15	15	15

\* Code T: Turnable (手動回転可)  
\* Code N: Non Turnable (手動回転不可)

## TECHNICAL LAYOUT

A/B (mm); 3 Sections 123/149; 4 Sections 156/182

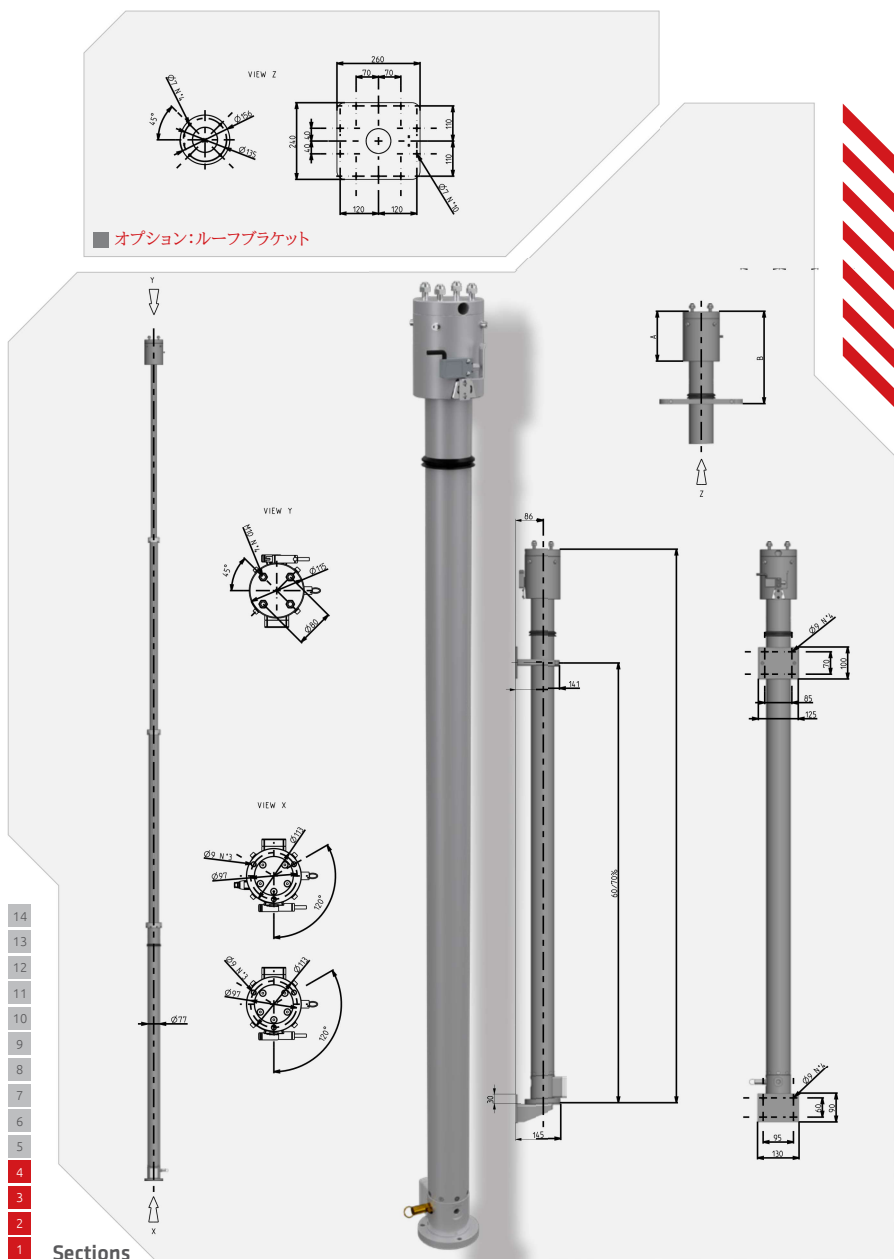

## PARTNER TELESCOPIC MASTS ULTRALIGHT

伸縮式マスト「ULTRALIGHT」の直径は77mm、伸長高は2.253mmから6.962mmで、伸長時と収納時の高さ比率がより大きいため、Zeroモデルより汎用性に優れています。4セクション仕様も選択可能です。UltralightはZeroマストよりも大きなトップ荷重に耐えられ、チルト&ターンユニットの装備も可能です。

### Telescopic mast ULTRALIGHT

ULTRALIGHT Ø 77 mm		3段、内部ケーブル付き、トップチューブ径 51mm									
CU 33		16	17	18	19	20	21	22	23	24	
Code N	伸長高さ	mm	2.253	2.700	3.126	3.617	4.117	4.595	5.117	5.599	6.067
	縮長高さ	mm	1.070	1.235	1.369	1.540	1.710	1.880	2.050	2.220	2.390
	マスト重量	kg	8,7	9,6	10,3	11,2	12,1	13	13,9	14,7	15,6
Code T	伸長高さ	mm	2.297	2.744	3.170	3.661	4.161	4.639	5.161	5.643	6.111
	縮長高さ	mm	1.114	1.279	1.413	1.584	1.754	1.924	2.094	2.264	2.434
	マスト重量	kg	10,1	11	11,8	12,6	13,5	14,4	15,3	16,2	17
	搭載可能重量最大	kg	25	25	25	25	25	22	20	20	18

3段Ultralightマストには、小型チルトユニットまたはチルト&ターンユニットSPARKの取付も可能です。

ULTRALIGHT Ø 77mm		4段、内部ケーブル付き、トップチューブ径 38mm									
CU 34		01	02	03	04	05	06	07	08	09	
Code N	伸長高さ	mm	2.441	2.944	3.424	3.932	4.597	5.274	5.873	6.422	6.962
	縮長高さ	mm	1.001	1.149	1.269	1.399	1.569	1.739	1.909	2.099	2.269
	マスト重量	kg	9,4	10,2	11	11,8	12,8	13,9	14,9	16	16,9
Code T	伸長高さ	mm	2.485	2.988	3.468	3.976	4.641	5.318	5.917	6.466	7.006
	縮長高さ	mm	1.045	1.193	1.313	1.443	1.613	1.783	1.953	2.143	2.313
	マスト重量	kg	10,8	11,6	12,4	13,2	14,3	15,3	16,3	17,4	18,3
	搭載可能重量最大	kg	20	20	20	20	16	16	13	13	12

15



## TECHNICAL LAYOUT

A/B (mm); 3 Sections 123/149; 4 Sections 156/182; 5 sections 189/215

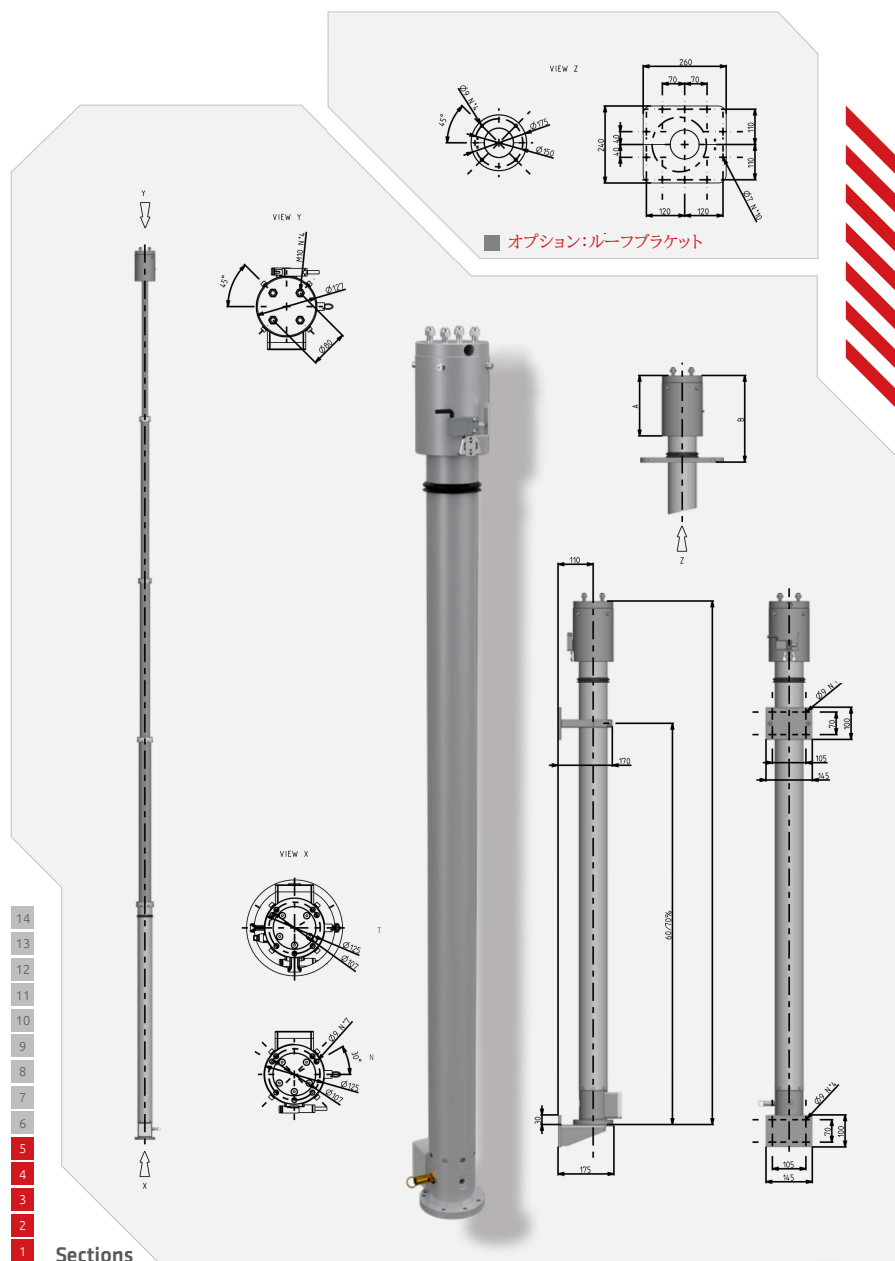

18

## PARTNER TELESCOPIC MASTS LIGHT

伸縮マスト LIGHT の直径は 90mm、展開高さは 2,640mm から 7,944mm です。これらのマストモデルは、照明、カメラ、中重量機器など、最も一般的な用途に使用でき、チルト&ターンユニットを装備できます。

### Telescopic mast LIGHT

LIGHT Ø 90 mm		3段、内部ケーブル付き、トップチューブ径 64mm									
CL 33		31	32	33	34	35	36	37	38	39	
Code N	伸長高さ	mm	2.640	3.030	3.524	3.914	4.514	5.014	5.480	5.980	6.439
	縮長高さ	mm	1.237	1.367	1.537	1.707	1.877	2.047	2.217	2.387	2.557
	マスト重量	kg	11.5	12.3	13.4	14.3	15.6	16.6	17.7	18.7	19.7
Code T	伸長高さ	mm	2.677	3.067	3.561	3.951	4.551	5.051	5.517	6.017	6.476
	縮長高さ	mm	1.274	1.404	1.574	1.744	1.914	2.084	2.254	2.424	2.594
	マスト重量	kg	13.9	14.7	15.8	16.7	18	19	20.1	21.1	22.1
	搭載可能重量最大	kg	30	30	30	30	30	25	25	25	20

19

LIGHT Ø 90 mm		4段、内部ケーブル付き、トップチューブ径 51mm									
CL 34		16	17	18	19	20	21	22	23	24	
Code N	伸長高さ	mm	2.298	2.805	3.273	3.823	4.492	5.147	5.767	6.446	6.946
	縮長高さ	mm	996	1.146	1.266	1.396	1.566	1.736	1.906	2.096	2.251
	マスト重量	kg	11.2	12.2	13.2	14.2	15.5	16.8	18.1	19.5	20.7
Code T	伸長高さ	mm	2.335	2.842	3.310	3.860	4.529	5.184	5.804	6.483	6.983
	縮長高さ	mm	1.033	1.183	1.303	1.433	1.603	1.773	1.943	2.133	2.288
	マスト重量	kg	13.7	14.7	15.6	16.7	18	19.3	20.5	21.9	23.1
	搭載可能重量最大	kg	30	30	30	25	25	25	22	20	18

LIGHT Ø 90 mm		5段、内部ケーブル付き、トップチューブ径 38mm									
CL 35		01	02	03	04	05	06	07	08	09	
Code N	伸長高さ	mm	2.643	3.171	3.704	4.371	4.971	5.573	6.331	7.151	7.944
	縮長高さ	mm	995	1.115	1.198	1.375	1.515	1.645	1.795	1.975	2.160
	マスト重量	kg	12	13.1	13.9	15.3	16.3	17.4	18.8	20.2	22
Code T	伸長高さ	mm	2.680	3.208	3.741	4.408	5.008	5.610	6.368	7.188	7.981
	縮長高さ	mm	1.032	1.152	1.235	1.412	1.552	1.682	1.832	2.012	2.197
	マスト重量	kg	14.4	15.5	16.3	17.7	18.7	19.8	21.1	22.6	24.4
	搭載可能重量最大	kg	20	20	20	18	16	16	14	12	10

PARTNER MASTS



# PARTNER TELESCOPIC MASTS STANDARD

STANDARD Ø 115 mm		6段、内部ケーブル付き、トップチューブ径 51mm									
CS 36		01	02	03	04	05	06	07	08	09	
Code N	伸長高さ	mm	3.647	4.209	5.047	5.847	6.887	7.987	9.186	10.227	10.932
	縮長高さ	mm	1.194	1.294	1.444	1.604	1.779	1.979	2.179	2.369	2.494
	マスト重量	kg	20.2	21.6	23.5	25.4	27.9	30.5	33.3	35.7	37.4
Code T	伸長高さ	mm	3.684	4.246	5.084	5.884	6.924	8.024	9.223	10.264	10.969
	縮長高さ	mm	1.231	1.331	1.481	1.641	1.816	2.016	2.216	2.406	2.531
	マスト重量	kg	24.4	25.7	27.7	29.6	32	34.6	37.4	39.9	41.5
	搭載可能重量最大	kg	45	45	45	45	45	40	40	35	35

STANDARD Ø 115 mm		7段、内部ケーブル付き、トップチューブ径 38mm									
CS 37		01	02	03	04	05	06	07	08	09	
Code N	伸長高さ	mm	3.377	4.193	4.999	5.654	6.357	7.155	7.958	9.155	10.357
	縮長高さ	mm	1.123	1.243	1.363	1.468	1.583	1.703	1.834	2.023	2.193
	マスト重量	kg	19.9	21.6	23.4	24.8	26.3	28	29.8	32.4	34.9
Code T	伸長高さ	mm	3.414	4.230	5.036	5.691	6.394	7.192	7.995	9.192	10.394
	縮長高さ	mm	1.160	1.280	1.400	1.505	1.620	1.740	1.871	2.060	2.230
	マスト重量	kg	24	25.7	27.5	28.9	30.4	32.2	33.9	36.5	39.1
	搭載可能重量最大	kg	40	40	35	35	30	30	30	30	30



## TECHNICAL LAYOUT

A/B (mm); 5 Sections 229/259; 6 Sections 228/258; 8 Sections 294/324;  
9 Sections 327/357

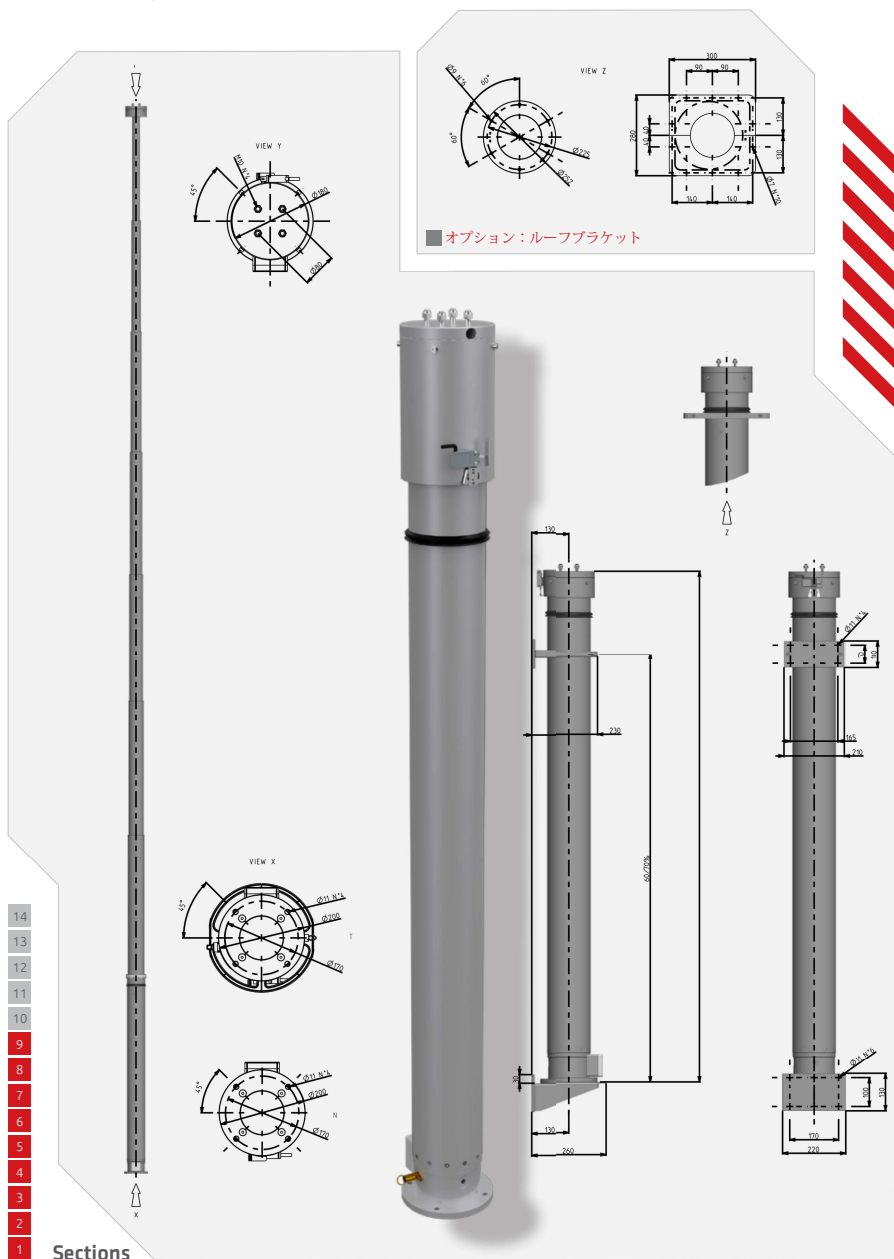

24

## PARTNER TELESCOPIC MASTS HEAVY

伸縮式マスト「HEAVY」の直径は152 mmで、最大9セクションのモデルが用意されています。このマストモデルは重い上部荷重に耐えることができるため、大型の照明器具、大型アンテナ、および重量のある測定機器の設置に適しています。展開時の高さは4,316 mmから17,040 mmまでです。

### Telescopic mast HEAVY

HEAVY Ø 152 mm		5段、内部ケーブル無し、ガイディング無し、トップチューブ径 102mm				
CH 35*		16	17	18	19	
Code N	伸長高さ	mm	11.997	12.980	14.987	17.040
	縮長高さ	mm	3.031	3.347	3.677	4.162
	マスト重量	kg	71.1	75	84	94.4
Code T	伸長高さ	mm	12.035	13.018	15.025	17.078
	縮長高さ	mm	3.069	3.385	3.715	4.200
	マスト重量	kg	76.6	80.4	89.4	99.8
	搭載可能重量最大	kg	110	100	80	70

25

HEAVY Ø 152 mm		6段、内部ケーブル付き、トップチューブ径 90mm									
CH 36*		16	17	18	19	20	21	22	23	24	
Code N	伸長高さ	mm	4.316	5.161	5.903	6.938	8.038	9.238	10.261	11.038	11.783
	縮長高さ	mm	1.326	1.486	1.618	1.813	1.993	2.208	2.386	2.523	2.673
	マスト重量	kg	33.7	37.6	40.3	44.1	48.1	52.5	56.3	59.2	62.8
Code T	伸長高さ	mm	4.354	5.199	5.941	6.976	8.076	9.276	10.299	11.076	11.821
	縮長高さ	mm	1.364	1.524	1.656	1.851	2.031	2.246	2.424	2.561	2.711
	マスト重量	kg	39.2	43	45.7	49.5	53.6	58	61.7	64.6	68.2
	搭載可能重量最大	kg	150	150	150	150	130	130	110	110	100

HEAVY Ø 152 mm		7段、内部ケーブル付き、トップチューブ径 77mm									
CH 37		16	17	18	19	20	21	22	23	24	
Code N	伸長高さ	mm	6.374	7.171	7.972	8.818	9.448	10.338	11.612	12.518	13.593
	縮長高さ	mm	1.602	1.727	1.862	1.982	2.072	2.212	2.412	2.562	2.707
	マスト重量	kg	42.3	45.1	47.9	50.8	53	56	60.4	64.3	72.7
Code T	伸長高さ	mm	6.412	7.209	8.010	8.856	9.486	10.376	11.650	12.556	13.631
	縮長高さ	mm	1.640	1.765	1.900	2.020	2.110	2.250	2.450	2.600	2.745
	マスト重量	kg	47.7	50.5	53.3	56.2	58.4	61.4	65.9	69.7	78.2
	搭載可能重量最大	kg	130	130	120	120	110	100	80	80	50

# PARTNER TELESCOPIC MASTS HEAVY

HEAVY Ø 152 mm		8段、内部ケーブル付き、トップチューブ径 64mm									
CH 38		01	02	03	04	05	06	07	08	09	
Code N	伸長高さ	mm	6.385	7.167	8.219	9.146	10.161	11.225	12.634	13.705	14.850
	縮長高さ	mm	1.504	1.601	1.751	1.881	2.011	2.164	2.354	2.470	2.671
	マスト重量	kg	41,4	44	47,6	50,7	54	59	63,6	66,4	70
Code T	伸長高さ	mm	6.423	7.210	8.257	9.184	10.199	11.263	12.672	13.743	14.888
	縮長高さ	mm	1.542	1.639	1.789	1.919	2.049	2.202	2.392	2.508	2.709
	マスト重量	kg	46,8	49,3	53	56,1	59,3	64,4	69	72	75,3
	搭載可能重量最大	kg	110	110	100	100	80	70	60	50	40

HEAVY Ø 152 mm		9段、内部ケーブル付き、トップチューブ径 51mm									
CH 39		01	02	03	04	05	06	07	08	09	
Code N	伸長高さ	mm	6.438	7.250	8.304	9.148	10.186	11.191	12.466	13.704	14.877
	縮長高さ	mm	1.453	1.570	1.680	1.810	1.930	2.048	2.200	2.355	2.515
	マスト重量	kg	40,9	44,2	47,7	52,8	53	56,1	60,4	64,7	68,1
Code T	伸長高さ	mm	6.476	7.288	8.342	9.186	10.224	11.229	12.504	13.800	14.915
	縮長高さ	mm	1.491	1.608	1.718	1.848	1.968	2.086	2.238	2.393	2.553
	マスト重量	kg	46,3	49,7	53,2	58,2	58,4	61,5	65,8	70,1	73,5
	搭載可能重量最大	kg	70	70	60	60	50	50	40	35	30

26



27

## TECHNICAL LAYOUT

A/B (mm); 6 Sections 266/296; 7 Sections 301/331; 8 Sections 300/330; 9 Sections 333/363  
10 Sections 366/396; 11 Sections 399/429; 12 Sections 432/462

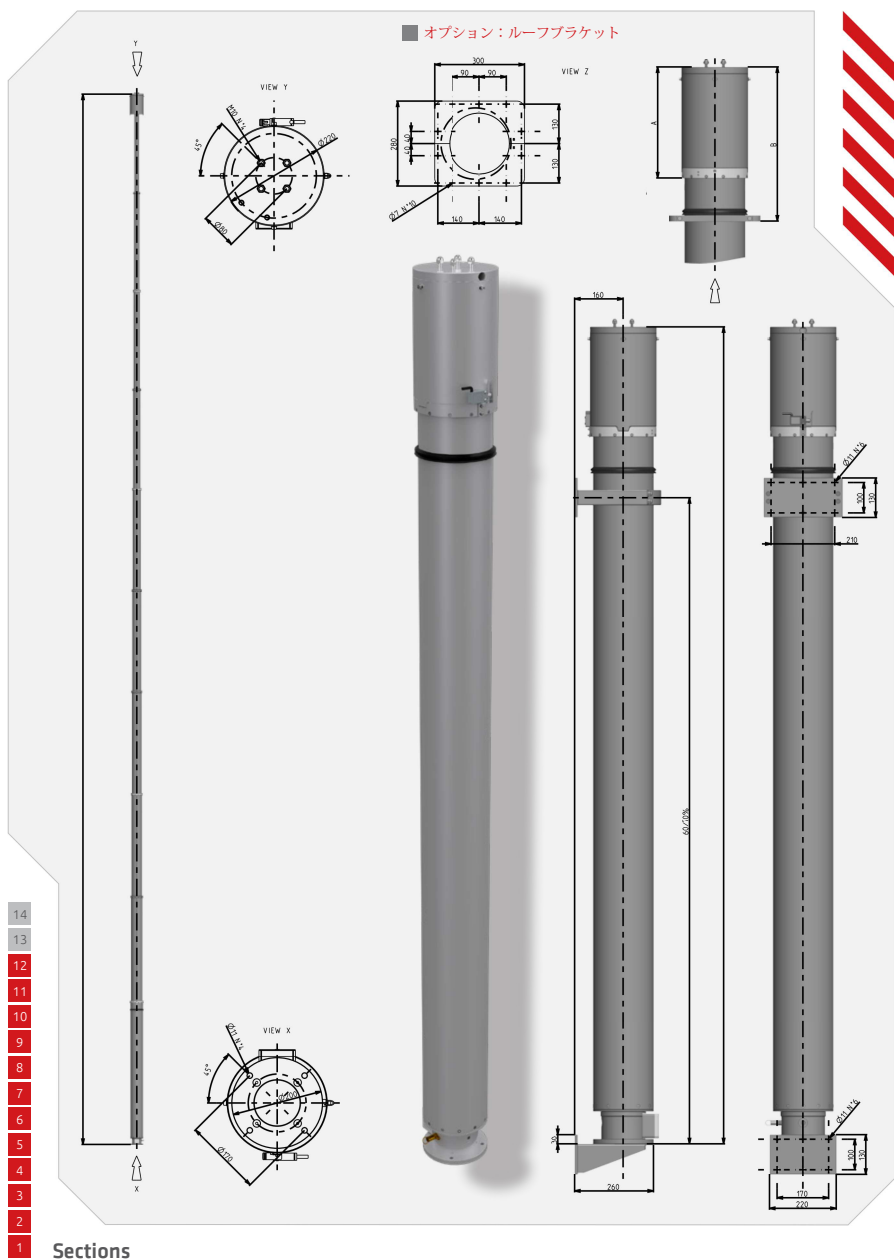

## PARTNER TELESCOPIC MASTS SUPER HEAVY

伸縮式マスト「SUPER HEAVY」の直径は200 mmです。このマストモデルは、「Heavy」モデルよりも大きな荷重に耐えることができます。さらに、最大12セクションまで展開可能で、伸長時と収納時の高さの比率をより最適化できます。「SUPER HEAVY」マストは、大型照明器具、大型アンテナ、および重量のある計測機器の設置に適しています。伸長時の高さは6,445mmから39,950mmまで対応しています。

### Telescopic mast SUPER HEAVY

SUPER HEAVY Ø 200 mm		6段、内部ケーブル無し、ガイロープ無し、トップチューブ径127mm					
CX 36*		16	17	18	19	20	
Code N	伸長高さ	mm	12.041	13.565	15.018	17.537	19.937
	縮長高さ	mm	2.712	3.005	3.246	3.682	4.165
	マスト重量	kg	104	120.3	126.4	143.7	159.9
Code T	伸長高さ	mm	12.072	13.596	15.049	17.568	19.968
	縮長高さ	mm	2.743	3.036	3.277	3.713	4.196
	マスト重量	kg	109.4	125.5	131.6	148.9	165.1
	搭載可能重量最大	kg	130	130	120	100	80

SUPER HEAVY Ø 200 mm		7段、内部ケーブル無し、ガイロープ無し、トップチューブ径115mm					
CX 37*		16	17	18	19	20	
Code N	伸長高さ	mm	11.994	13.506	15.059	17.516	20.035
	縮長高さ	mm	2.483	2.700	2.998	3.320	3.731
	マスト重量	kg	107.2	115.7	127.6	139.4	156.4
Code T	伸長高さ	mm	12.025	13.537	15.090	17.547	20.066
	縮長高さ	mm	2.514	2.731	3.029	3.351	3.762
	マスト重量	kg	112.3	120.9	132.8	144.6	161.6
	搭載可能重量最大	kg	130	130	120	100	80

SUPER HEAVY Ø 200 mm		8段、内部ケーブル付き、トップチューブ径102mm									
CX 38		16	17	18	19	20	21	22	23	24	
Code N	伸長高さ	mm	6.445	8.276	9.785	11.373	13.273	14.476	16.076	17.676	19.276
	縮長高さ	mm	1.518	1.768	1.968	2.218	2.473	2.668	2.868	3.068	3.348
	マスト重量	kg	63.8	74.4	82	91.8	101.4	107.7	115.8	123.9	134.2
Code T	伸長高さ	mm	6.476	8.307	9.816	11.404	13.304	14.507	16.107	17.707	19.307
	縮長高さ	mm	1.549	1.799	1.999	2.249	2.504	2.699	2.899	3.099	3.379
	マスト重量	kg	69	79.6	87.2	97	106.6	112.9	121	129.1	139.4
	搭載可能重量最大	kg	180	180	140	100	80	60	80	70	50

# PARTNER

## TELESCOPIC MASTS SUPER HEAVY

SUPER HEAVY Ø 200 mm		9段、内部ケーブル付き、トップチューブ径90mm									
CX 39		16	17	18	19	20	21	22	23	24	
Code N	伸長高さ	mm	6.450	8.248	9.750	11.346	12.945	14.447	16.047	17.643	19.946
	縮長高さ	mm	1.437	1.657	1.917	2.127	2.302	2.492	2.692	2.872	3.167
	マスト重量	kg	63,3	72,1	82,4	90,6	98,2	105,5	113,2	120,8	134,2
Code T	伸長高さ	mm	6.481	8.279	9.781	11.377	12.976	14.478	16.078	17.674	19.977
	縮長高さ	mm	1.468	1.688	1.948	2.158	2.333	2.523	2.723	2.903	3.198
	マスト重量	kg	68,4	77,3	87,6	95,8	103,4	110,7	118,4	126	139,4
	搭載可能重量最大	kg	140	140	130	90	70	50	50	50	40

SUPER HEAVY Ø 200 mm		10段、内部ケーブル付き、トップチューブ径77mm									
CX 40		01	02	03	04	05	06	07	08	09	
Code N	伸長高さ	mm	7.419	9.416	11.813	14.933	17.338	19.923	22.468	24.968	27.423
	縮長高さ	mm	1.529	1.774	2.072	2.410	2.700	3.022	3.150	3.400	3.652
	マスト重量	kg	67,9	78,3	88,7	104,8	118	131	147,2	159,5	170
Code T	伸長高さ	mm	7.450	9.447	11.844	14.964	17.369	19.954	22.499	24.999	27.454
	縮長高さ	mm	1.560	1.805	2.103	2.441	2.731	3.053	3.181	3.431	3.683
	マスト重量	kg	73	83,5	93,9	110	123,2	136,2	152,4	164,7	175,2
	搭載可能重量最大	kg	120	100	85	50	50	40	35	30	25

SUPER HEAVY Ø 200 mm		11段、内部ケーブル付き、トップチューブ径64mm									
CX 41		01	02	03	04	05	06	07	08	09	
Code N	伸長高さ	mm	8.379	9.938	12.208	14.899	18.391	20.889	23.864	26.894	29.890
	縮長高さ	mm	1.610	1.791	2.045	2.300	2.662	2.980	3.085	3.375	3.691
	マスト重量	kg	72,5	79,5	90,2	101,6	117,8	131,2	147,5	161,2	177,3
Code T	伸長高さ	mm	8.410	9.969	12.239	14.930	18.422	20.920	23.895	26.925	29.921
	縮長高さ	mm	1.641	1.822	2.076	2.331	2.693	3.011	3.116	3.406	3.722
	マスト重量	kg	77,6	84,6	95,5	106,9	123	136,4	152,7	166,4	182,5
	搭載可能重量最大	kg	80	70	60	50	40	35	30	25	20

SUPER HEAVY Ø 200 mm		12段、内部ケーブル付き、トップチューブ径51mm									
CX 42		01	02	03	04	05	06	07	08	09	
Code N	伸長高さ	mm	14.959	18.479	20.946	23.954	26.950	29.947	32.954	36.452	39.954
	縮長高さ	mm	2.210	2.570	2.870	2.930	3.220	3.500	3.790	4.120	4.570
	マスト重量	kg	99,6	116,5	129,1	143,8	158,3	172,8	187,4	203,9	228
Code T	伸長高さ	mm	14.990	18.510	20.977	23.985	26.981	29.978	32.985	36.483	39.985
	縮長高さ	mm	2.241	2.601	2.901	2.961	3.251	3.531	3.821	4.151	4.601
	マスト重量	kg	104,8	121,7	134,3	149	163,5	178	192,6	209,1	233,2
	搭載可能重量最大	kg	50	35	30	25	20	15	10	8	5





GIANT Ø 250 mm		11段、内部ケーブル付き、トップチューブ径 90mm									
CG 41		16	17	18	19	20	21	22	23	24	
Code N	伸長高さ	mm	6.447	8.241	9.741	11.341	12.941	14.441	16.041	17.651	20.111
	縮長高さ	mm	1.380	1.590	1.760	1.950	2.140	2.330	2.540	2.720	3.030
	マスト重量	kg	88,3	102,4	113,4	125,2	137,4	148,9	162,6	174,2	194,8
Code T	伸長高さ	mm	6.496	8.290	9.790	11.390	12.990	14.490	16.090	17.700	20.160
	縮長高さ	mm	1.429	1.639	1.809	1.999	2.189	2.379	2.589	2.769	3.079
	マスト重量	kg	100	114	125	136,7	149	160,5	174,4	186	206,3
	搭載可能重量最大	kg	160	150	140	110	100	90	80	70	60

GIANT Ø 250 mm		12段、内部ケーブル付き、トップチューブ径 77mm									
CG 42		01	02	03	04	05	06	07	08	09	
Code N	伸長高さ	mm	7.449	9.452	11.945	14.949	17.450	19.950	22.455	24.960	27.455
	縮長高さ	mm	1.470	1.700	1.970	2.300	2.580	2.880	2.910	3.160	3.400
	マスト重量	kg	93,9	108,9	127	149,2	168,1	186,5	204,5	222,6	240,5
Code T	伸長高さ	mm	7.498	9.501	11.994	14.998	17.499	19.999	22.504	25.009	27.504
	縮長高さ	mm	1.519	1.749	2.019	2.349	2.629	2.929	2.959	3.209	3.449
	マスト重量	kg	105,7	120,4	138,6	160,8	179,7	198	216,1	234,1	252
	搭載可能重量最大	kg	130	120	100	80	70	60	50	40	30

GIANT Ø 250 mm		13段、内部ケーブル付き、トップチューブ径 64mm									
CG 43		01	02	03	04	05	06	07	08	09	
Code N	伸長高さ	mm	8.451	9.951	12.447	14.941	18.447	20.941	23.947	26.939	29.953
	縮長高さ	mm	1.550	1.730	1.970	2.220	2.570	2.880	2.910	3.190	3.480
	マスト重量	kg	98,8	110,6	128	145,4	170,2	188,1	206,4	228,2	250,2
Code T	伸長高さ	mm	8.500	10.000	12.496	14.990	18.496	20.990	23.996	26.988	30.002
	縮長高さ	mm	1.599	1.779	2.019	2.269	2.619	2.929	2.959	3.239	3.529
	マスト重量	kg	110,6	122,1	139,5	156,9	181,1	199,7	218	239,8	261,7
	搭載可能重量最大	kg	90	80	70	60	55	50	45	40	35

GIANT Ø 250 mm		14段、内部ケーブル付き、トップチューブ径 51mm									
CG 44		01	02	03	04	05	06	07	08	09	
Code N	伸長高さ	mm	14.944	18.461	20.953	23.944	26.937	29.930	32.946	36.444	39.952
	縮長高さ	mm	2.190	2.520	2.780	2.820	3.070	3.320	3.580	3.880	4.190
	マスト重量	kg	141,7	165,4	182,6	201,9	221,1	240,3	259,7	283,4	307,2
Code T	伸長高さ	mm	14.993	18.510	21.002	23.993	26.986	29.979	32.995	36.493	40.001
	縮長高さ	mm	2.239	2.569	2.829	2.869	3.119	3.369	3.629	3.929	4.239
	マスト重量	kg	153,3	177	194,1	213,4	232,6	251,9	271,3	295	318,7
	搭載可能重量最大	kg	60	50	40	35	30	25	20	15	10



# COMPACT VERSION

より短い収納高さが求められる場合、パートナーマストはコンパクトバージョンとしても製作可能です。コンパクトバージョンでは、セクション間にカラーがないため、通常のパートナーマストとほぼ同じ展開高さを維持しつつ、収納高さを低く抑えることができます。例を挙げましょう：パートナーマスト スタンダード CS.3434.N - 展開高さ 4,355mm、収納高さ 1,581mm。このマストのコンパクトバージョンは、展開高さが4,439mmになりますが、収納高はわずか1,531mmとなります。マストの型番にある最初の数字「3」は「8」に、数字「4」は「9」に置き換えられます。この例の場合、マストの型番は CS.8434.Nとなります。



# TECHNICAL LAYOUT

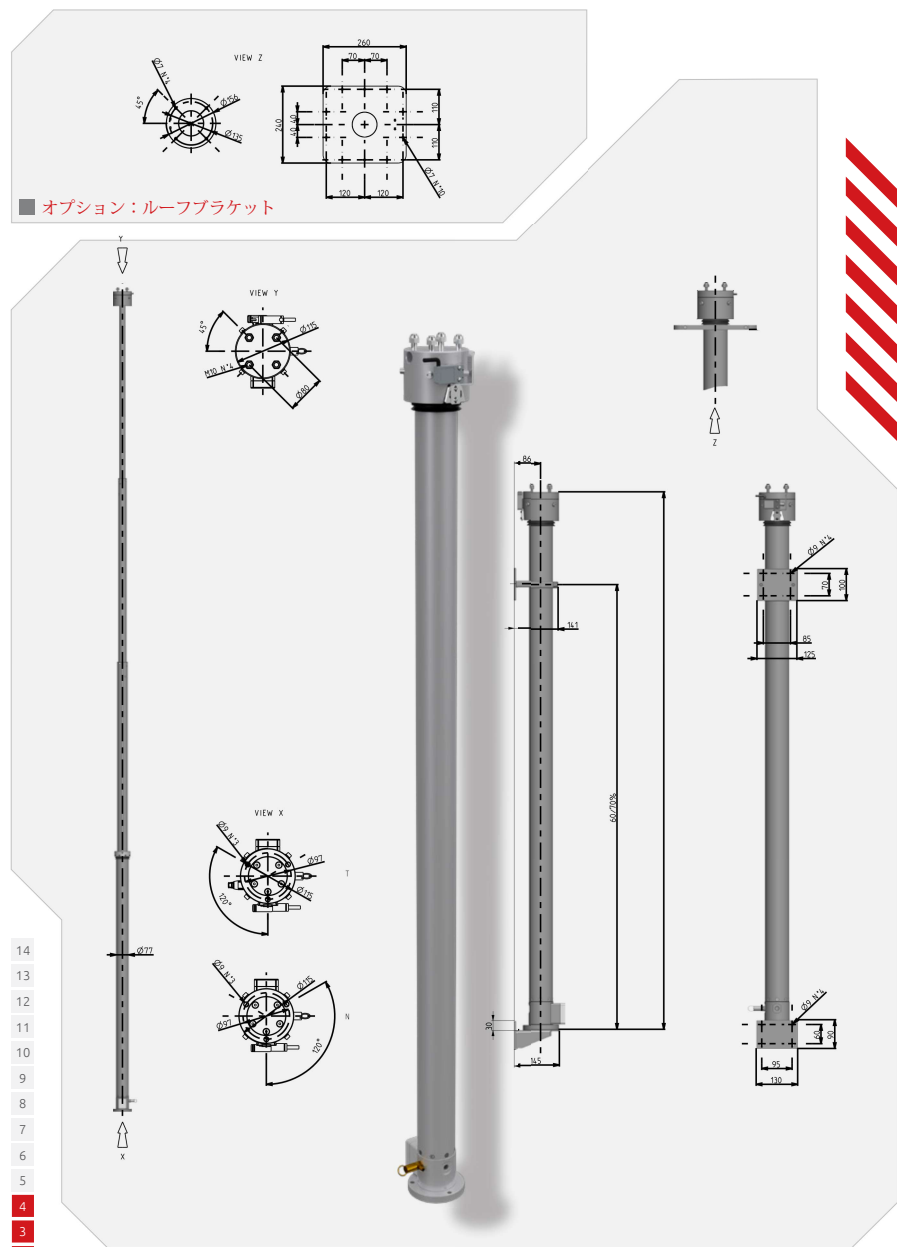

- 14
- 13
- 12
- 11
- 10
- 9
- 8
- 7
- 6
- 5
- 4
- 3
- 2
- 1

Sections

# PARTNER TELESCOPIC COMPACT ULTRALIGHT

## Telescopic Compact ULTRALIGHT

ULTRALIGHT Ø 77 mm		3段、内部ケーブル付き、トップチューブ径 51mm									
CU 83		16	17	18	19	20	21	22	23	24	
Code N	伸長高さ	mm	2.182	2.736	3.094	3.503	4.065	4.535	5.025	5.479	5.969
	縮長高さ	mm	1.032	1.196	1.332	1.457	1.671	1.841	2.011	2.181	2.351
Code T	伸長高さ	mm	2.226	2.780	3.138	3.547	4.109	4.579	5.069	5.523	6.013
	縮長高さ	mm	1.076	1.240	1.376	1.501	1.715	1.885	2.055	2.225	2.395

ULTRALIGHT Ø 77 mm		4段、内部ケーブル付き、トップチューブ径 51mm									
CU 84		01	02	03	04	05	06	07	08	09	
Code N	伸長高さ	mm	2.452	2.966	3.418	3.908	4.494	5.144	5.692	6.342	6.992
	縮長高さ	mm	948	1.099	1.218	1.348	1.518	1.688	1.858	2.038	2.218
Code T	伸長高さ	mm	2.496	3.010	3.462	3.952	4.538	5.188	5.736	6.386	7.036
	縮長高さ	mm	992	1.143	1.262	1.392	1.562	1.732	1.902	2.092	2.262

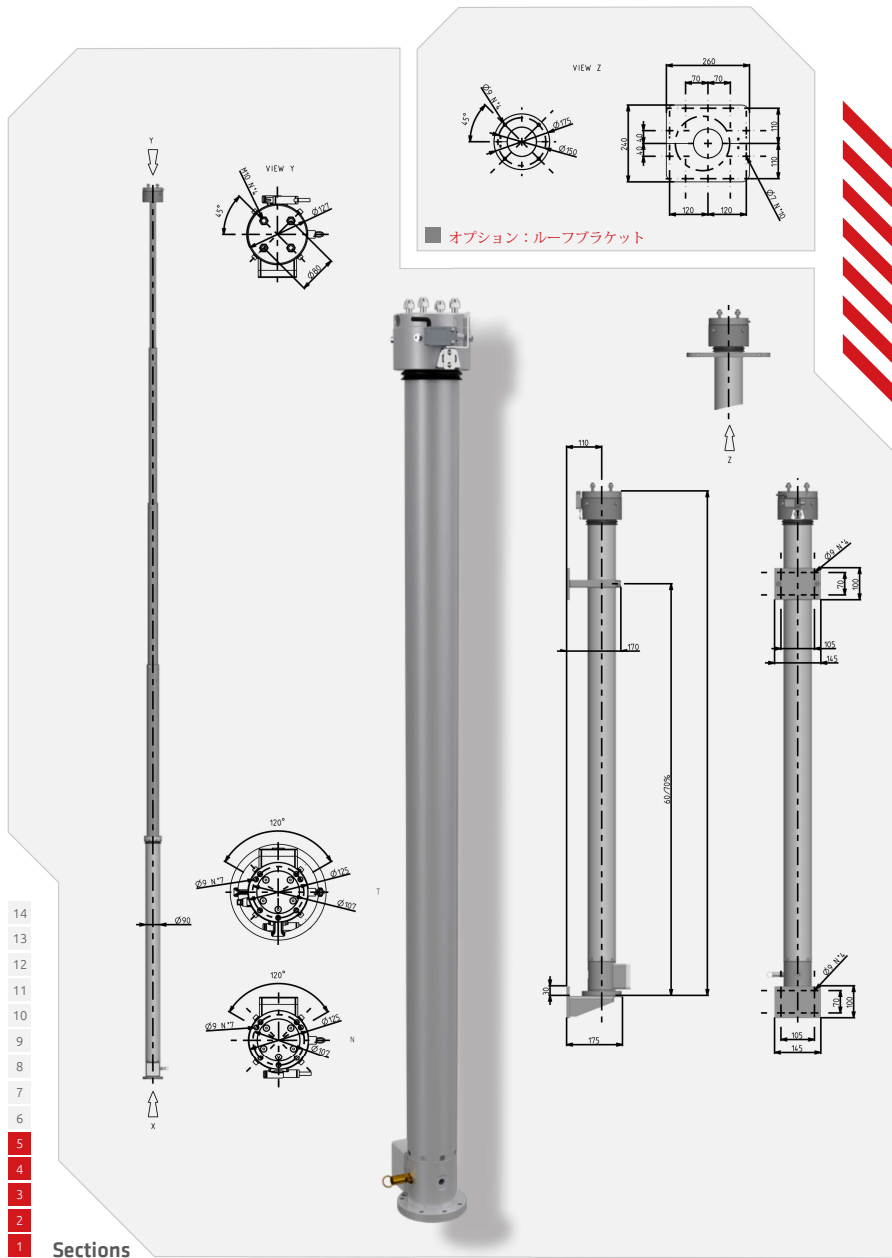

# PARTNER TELESCOPIC COMPACT LIGHT

## Telescopic Compact LIGHT

LIGHT Ø 90 mm		3段、内部ケーブル付き、トップチューブ径 64mm									
CL 83		31	32	33	34	35	36	37	38	39	
Code N	伸長高さ	mm	2.567	3.053	3.563	4.033	4.461	4.979	5.401	5.871	6.361
Code N	縮長高さ	mm	1.199	1.331	1.501	1.671	1.841	2.011	2.181	2.351	2.521
Code T	伸長高さ	mm	2.604	3.090	3.600	4.070	4.498	5.016	5.438	5.908	6.398
Code T	縮長高さ	mm	1.236	1.368	1.538	1.708	1.878	2.048	2.218	2.388	2.558

LIGHT Ø 90 mm		4段、内部ケーブル付き、トップチューブ径 51mm									
CL 84		16	17	18	19	20	21	22	23	24	
Code N	伸長高さ	mm	2.385	2.886	3.417	3.877	4.485	5.126	5.680	6.395	6.900
Code N	縮長高さ	mm	948	1.098	1.218	1.348	1.518	1.688	1.858	2.048	2.203
Code T	伸長高さ	mm	2.422	2.923	3.454	3.914	4.522	5.163	5.717	6.432	6.937
Code T	縮長高さ	mm	985	1.135	1.255	1.385	1.555	1.725	1.895	2.085	2.240

LIGHT Ø 90 mm		5段、内部ケーブル付き、トップチューブ径 38mm									
CL 85		01	02	03	04	05	06	07	08	09	
Code N	伸長高さ	mm	2.714	3.206	3.838	4.326	4.986	5.596	6.174	7.034	7.951
Code N	縮長高さ	mm	935	1.055	1.195	1.315	1.455	1.585	1.735	1.915	2.100
Code T	伸長高さ	mm	2.751	3.243	3.875	4.363	5.023	5.633	6.211	7.071	7.988
Code T	縮長高さ	mm	972	1.092	1.232	1.352	1.492	1.622	1.772	1.952	2.137



TECHNICAL LAYOUT

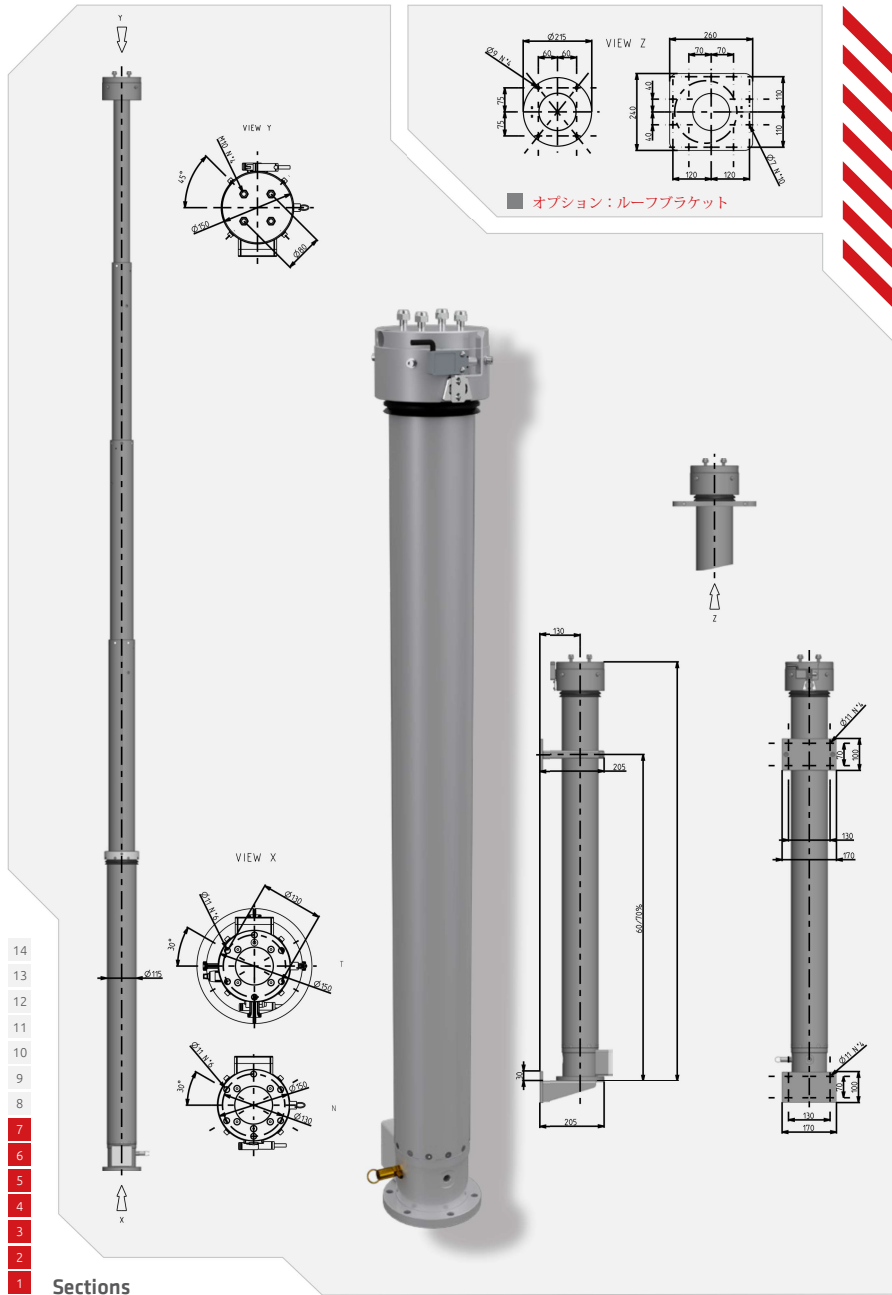

PARTNER  
TELESCOPIC COMPACT STANDARD

Telescopic Compact STANDARD

STANDARD Ø 115 mm		4段、内部ケーブル付き、トップチューブ径 77mm									
CS 84		31	32	33	34	35	36	37	38	39	
Code N	伸長高さ	mm	2.893	3.406	4.057	4.439	4.921	5.428	5.912	6.397	6.847
Code N	縮長高さ	mm	1.128	1.268	1.413	1.531	1.668	1.788	1.918	2.068	2.188
Code T	伸長高さ	mm	2.930	3.443	4.094	4.476	4.958	5.465	5.949	6.434	6.884
Code T	縮長高さ	mm	1.165	1.305	1.450	1.568	1.705	1.825	1.955	2.105	2.225

STANDARD Ø 115 mm		5段、内部ケーブル付き、トップチューブ径 64mm										
CS 85		14	16	17	18	19	20	21	22	23	24	
Code N	伸長高さ	mm	3558	4.288	4.458	4.996	5.498	5.988	6.386	6.936	7.896	8.886
Code N	縮長高さ	mm	1.135	1.313	1.395	1.485	1.575	1.685	1.783	1.885	2.105	2.315
Code T	伸長高さ	mm	3.595	4.325	4.495	5.033	5.535	6.025	6.423	6.973	7.933	8.923
Code T	縮長高さ	mm	1.172	1.350	1.432	1.522	1.612	1.722	1.820	1.922	2.142	2.352

STANDARD Ø 115 mm		6段、内部ケーブル付き、トップチューブ径 51mm									
CS 86		01	02	03	04	05	06	07	08	09	
Code N	伸長高さ	mm	3766	4.316	5.159	5.973	7.003	8.028	9.153	10.243	10.943
Code N	縮長高さ	mm	1.122	1.222	1.370	1.532	1.707	1.907	2.107	2.297	2.422
Code T	伸長高さ	mm	3803	4.353	5.196	6.010	7.040	8.065	9.190	10.280	10.980
Code T	縮長高さ	mm	1.159	1.259	1.407	1.569	1.744	1.944	2.144	2.334	2.459

STANDARD Ø 115 mm		7段、内部ケーブル付き、トップチューブ径 38mm									
CS 87		01	02	03	04	05	06	07	08	09	
Code N	伸長高さ	mm	3.487	4.327	5.107	5.782	6.467	7.247	7.995	9.256	10.455
Code N	縮長高さ	mm	1.039	1.159	1.279	1.384	1.499	1.619	1.749	1.937	2.109
Code T	伸長高さ	mm	3.524	4.364	5.144	5.819	6.504	7.284	8.032	9.293	10.492
Code T	縮長高さ	mm	1.076	1.196	1.316	1.421	1.536	1.656	1.786	1.974	2.146



TECHNICAL LAYOUT

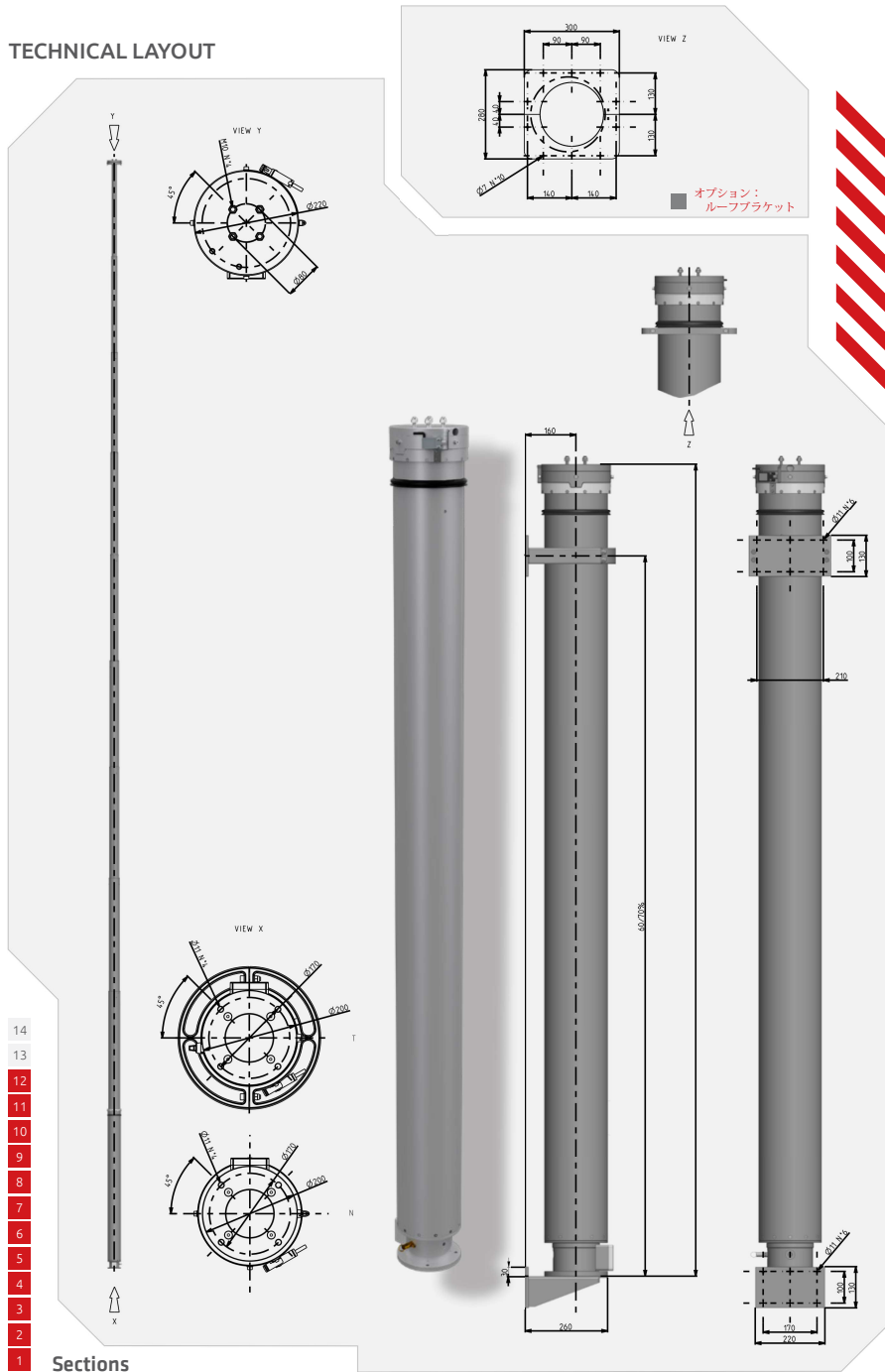

PARTNER  
TELESCOPIC COMPACT SUPER HEAVY

Telescopic Compact SUPER HEAVY

HEAVY Ø 200 mm		8段、内部ケーブル付き、トップチューブ径 102mm									
CX 88		16	17	18	19	20	21	22	23	24	
Code N	伸長高さ	mm	6.507	8.244	9.809	11.429	13.014	14.504	16.069	17.459	19.209
	縮長高さ	mm	1.416	1.666	1.866	2.116	2.371	2.566	2.766	2.966	3.246
Code T	伸長高さ	mm	6.538	8.275	9.840	11.460	13.045	14.535	16.100	17.490	19.240
	縮長高さ	mm	1.447	1.697	1.897	2.147	2.402	2.597	2.797	2.997	3.277

HEAVY Ø 200 mm		9段、内部ケーブル付き、トップチューブ径 90mm									
CX 89		16	17	18	19	20	21	22	23	24	
Code N	伸長高さ	mm	6.499	8.319	9.835	11.405	12.980	14.490	16.090	17.640	20.055
	縮長高さ	mm	1.323	1.543	1.803	2.013	2.188	2.378	2.578	2.758	3.103
Code T	伸長高さ	mm	6.530	8.350	9.866	11.436	13.011	14.521	16.121	17.650	20.086
	縮長高さ	mm	1.354	1.574	1.834	2.044	2.219	2.409	2.609	2.789	3.134

HEAVY Ø 200 mm		10段、内部ケーブル付き、トップチューブ径 77mm									
CX 90		01	02	03	04	05	06	07	08	09	
Code N	伸長高さ	mm	7.475	9.508	12.020	15.005	17.500	20.035	22.630	24.950	27.370
	縮長高さ	mm	1.405	1.650	1.940	2.280	2.570	2.900	3.020	3.270	3.530
Code T	伸長高さ	mm	7.506	9.539	1.2051	15.036	1.7531	20.066	22.661	24.981	27.401
	縮長高さ	mm	1.436	1.681	1.971	2.311	2.601	2.931	3.051	3.301	3.561